

Montageanleitung

Schiebetürbeschlag LSD3

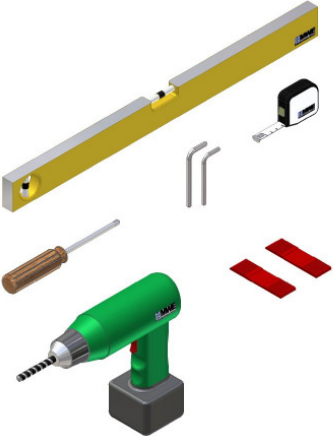
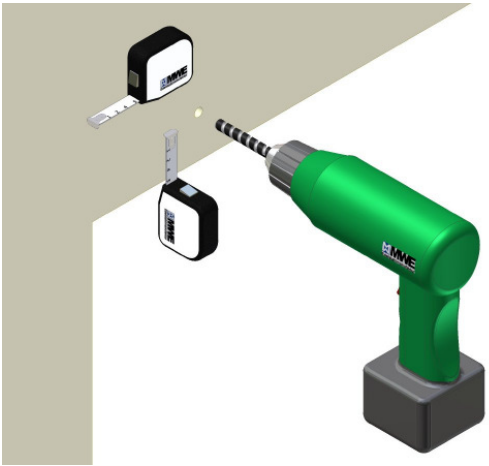
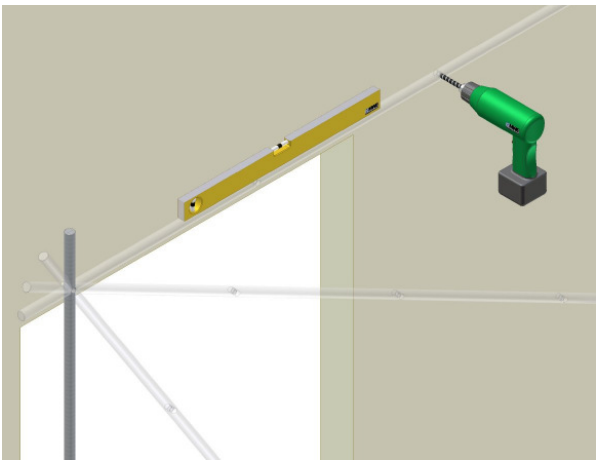

	<h3>Hilfsmittel</h3> <ul style="list-style-type: none">- Wasserwaage- Bandmaß / Gliedermaßstab- Bohrmaschine- Steinbohrer D=8mm / D=10mm- Kreuzschlitz-Schraubendreher- Inbusschlüsselsatz- Glasklötze <p>Sicherheitshinweise der Bohrmaschine vor Montage beachten</p>
	<h3>1</h3> <h4>Erste Wandbohrung</h4> <p>Bevor die erste Wandbohrung gebohrt werden kann, muss der höchste Punkt von Oberkante - Fertigfußboden mit Hilfe der Wasserwaage ermittelt werden. Von diesem Punkt aus wird die Höhe der Laufschienenachse entsprechend der Detailplanung angezeichnet wie auch der seitliche Abstand. Die erste Wandbohrung kann gebohrt werden.</p> <p>Bohrhöhe = Türblatthöhe + 40 mm</p>
	<h3>2</h3> <h4>Weitere Wandbohrungen</h4> <p>Die erste Befestigung der Laufschiene „locker“ verschrauben. Siehe Schritt 3. Laufschiene mittels Wasserwaage in waagerechte Position bringen. Laufschiene als „Bohrschablone“ nutzen und weiter Befestigungslöcher vorbohren, Bohrer D=8mm. Löcher dübelgerecht nachbohren, Bohrer D=10mm.</p>

Montageanleitung

Schiebetürbeschlag LSD3

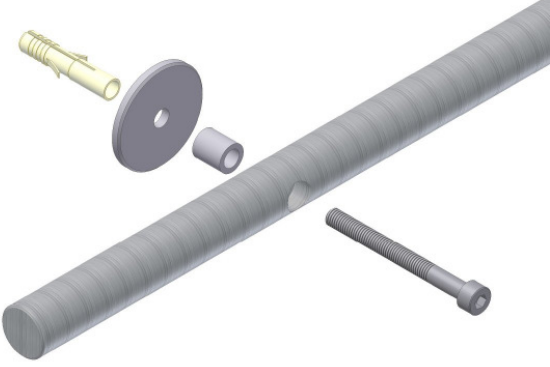
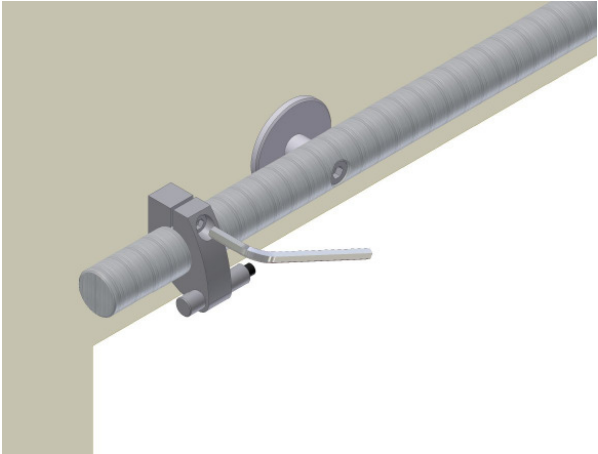
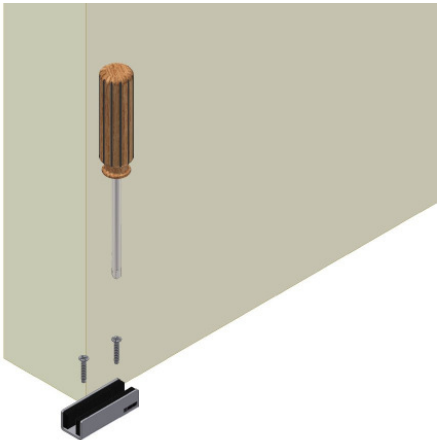

 An exploded view diagram showing the components for wall mounting the track. It includes a grey metal track, a yellow screw, a grey circular plate, a grey cap, and a grey screw.	<p>3 Wandbefestigung Laufschiene</p> <p>Laufschiene mittels beiliegenden Befestigungsmaterials an der Wand verschrauben.</p>
 A diagram showing the track being mounted to a wall. A grey metal stopper is being attached to the end of the track with a screw.	<p>4 Stopper montieren</p> <p>Türstopper links und rechts am Ende der Laufschiene fixieren, damit die Schiebetür bei weiterer Montage nicht von der Laufschiene rollen kann.</p>
 A diagram showing the track being mounted to the floor. A screw is being used to secure the track to the floor surface.	<p>5 Bodenführung montieren</p> <p>Bodenführung entsprechend Detailplanung mittels beiliegenden Befestigungsmaterials auf dem Boden verschrauben. Türblatt muss in geplantem Abstand parallel zur Wand laufen.</p>

Montageanleitung

Schiebetürbeschlag LSD3

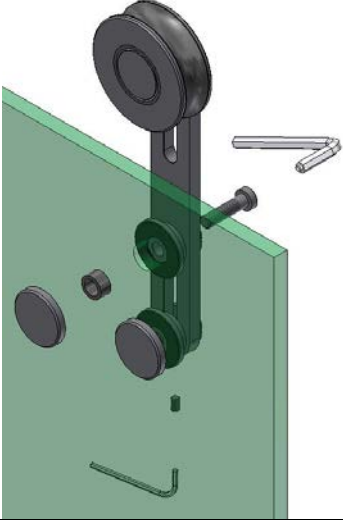
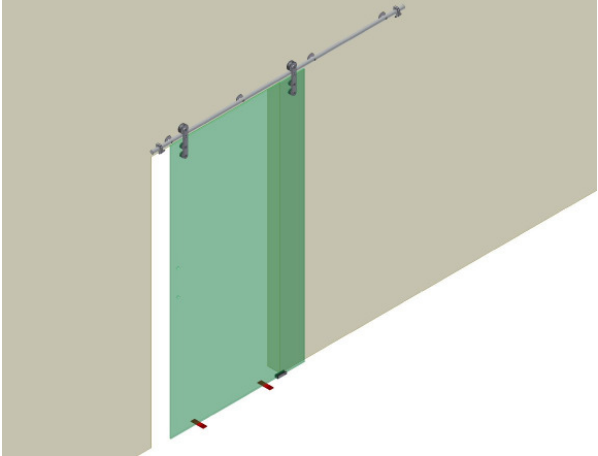
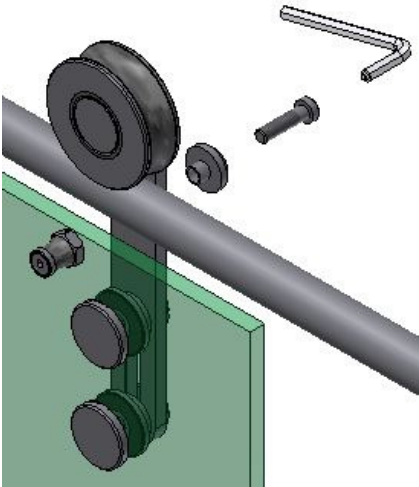

	<p>6 Rollwagen montieren</p> <p>Türblatt möglichst auf Montageböcke legen, Beschlagseite oben. Beim Rollwagen die Aushebeschutz und die Glasbefestigungen demontieren. Anschließend Distanzscheiben der Glasbefestigungen auf Glasbohrungen legen. Rollwagenschwert inkl. Befestigungsschrauben auflegen und von unten mit Hilfe der Glasbefestigungsdeckel handfest sichern. Die Endposition des unteren Punkthalters mithilfe der Innensechskantschraube festlegen. Kunststoffhülse der Glasbefestigungen nicht verlieren!</p>
	<p>7 Türblatt einhängen</p> <p>Die vormontierte Schiebetür auf Laufschiene hängen. Zur Sicherheit und Einstellung der Bodenluft (7mm) Glasklötze auf dem Boden unter Schiebtürblatt positionieren. Vormontierte Bodenführung beachten! Anschließend Glasklötze entfernen.</p>
	<p>8 Aushebeschutz montieren</p> <p>Aushebeschutz wieder am Rollwagen verschrauben und mittels Exzenter oder Langloch einstellen. Achtung – kein Spalt zwischen Aushebeschutz und Laufschiene lassen!</p>

Montageanleitung

Schiebetürbeschlag LSD3

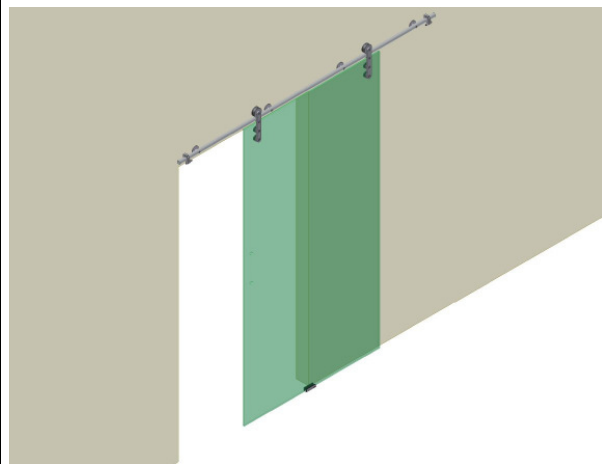

9

Schiebetür kontrollieren

Schiebetürlauf kontrollieren und Endpositionen der Tür mittels Türstopper links und rechts einstellen. Verschraubung der Stopper fest sichern. Griffe oder Griffmuscheln jetzt montieren.

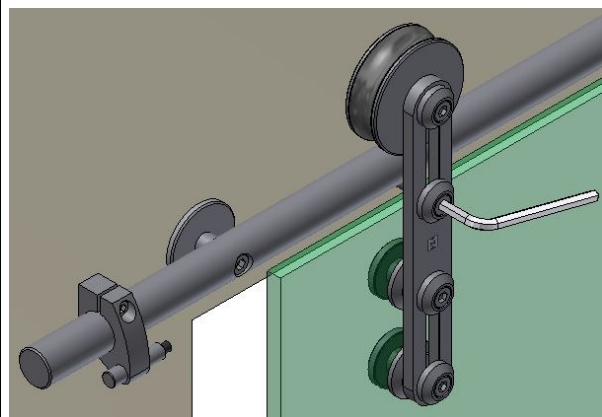

10

Verschraubungen nachziehen

Nach Fertigstellung der Montage sämtliche Schrauben nachziehen!